

1	Ref. No.
1	1
2	2
3	3
4	4
5	5
6	6
7	7
8	8
9	9
10	10
11	11
12	12
13	13
14	14
15	15
16	16
17	17
18	18
19	19
20	20
21	21
22	22
23	23
24	24
25	25
26	26
27	27
28	28
29	29
30	30
31	31
32	32
33	33
34	34
35	35
36	36
37	37
38	38
39	39
40	40
41	41
42	42
43	43
44	44
45	45
46	46
47	47
48	48
49	49
50	50
51	51
52	52
53	53
54	54
55	55
56	56

1		FRAME & MISCELLANEOUS COVER COMPONENTS		頭部外装関係	
Ref. No.	Note	Part No.	Description	E. C. 変更年月	Amt. Req. 個数
1		B1114-527-0A0	SILICON OIL LUBRICANT UNIT		1
2		B1166-481-000	SILICON OIL FELT		(2)
3		B1162-481-000	SILICON OIL FELT		(5)
4		B1167-481-000	SILICON THREAD GUIDE		(1)
5		B1187-552-000	RUBBER PLUG		(1)
6		B1114-527-000	SILICON LUBRICATOR SUPPORT PLATE		(1)
7		WZ-0641510-KP	WASHER		(1)
8		SD-0640321-SP	HINGE SCREW A D= 6.35 H= 3.2		(1)
9		B1161-481-000-A	SILICON OIL CASE		(1)
10		B1168-481-000	SCREW		(1)
11		SS-7621040-SP	SCREW 3/16-32 L= 9.5		1
12		SS-6621210-SP	SCREW 3/16-32 L=13		2
13		B1158-526-000	THREAD TAKE-UP LEVER COVER		1
14		SS-7150740-SP	SCREW 15/64-28 L= 7.0		2
15		B3501-051-000	OIL FILTER SLEEVE		1
16		B1509-051-000	ADJUSTING SCREW		1
17		B1150-051-000	TOP COVER		1
18		B1152-051-000	WASHER		1
19		SD-0630241-SD	HINGE SCREW D= 6.30 H= 2.4		1
20	*	B1128-522-000	THREE HOLE THREAD EYELET		2
21		SS-8110510-SP	SCREW 11/64-40 L= 5.0		2
22		B1129-521-000	FRAME THREAD GUIDE UPPER		1
23		SS-2090710-SP	SCREW 9/64-40 L= 7.0		2
24		SS-8111610-SP	SCREW 11/64-40 L=15.5		1
25		B3122-521-000	TENSION RELEASE BAR		1
26		B3138-512-000	TAKE-UP SPRING ADJUSTING PLATE		1
27		SS-7090520-SP	SCREW 9/64-40 L= 4.5		1
28		B1140-526-000	TAKE-UP OIL SPLASHER		1
29		SS-3090610-SP	SCREW 9/64-40 L= 6.0		1
30		B3103-526-000	FACE PLATE		1
31		WZ-0520550-KF	SPRING WASHER 5.2X10.0X0.5		1
32		SD-0450211-SP	HINGE SCREW D= 4.50 H= 2.1		1
33		B3106-019-000	SCREW		1
34		B1112-512-D00	BED SLIDE, LEFT		1
35		B1423-051-000	NEEDLE BAR FRAME GUIDE		1
36		WP-0480856-SP	WASHER 4.8X8.4X0.8		1
37		SS-9111010-SP	BOLT 11/64-40 L= 9.5		1
38		SS-6090630-SP	SCREW 9/64-40 L= 6.0		1
39		B1104-051-000	THROAT PLATE PIN		1
40		B1109-521-H00	THROAT PLATE 5/16		1
41		SS-2110920-TP	SCREW 11/64-40 L= 8.5		1
42		NS-6620310-SP	NUT 3/16-32		1
43	*	B1157-009-0A0	OIL CUP ASM.		1
44		B1113-512-D00	BED SLIDE, RIGHT		1
45		B1130-521-0A0	THREAD GUIDE ASM.		1
46		B1130-521-000	THREAD GUIDE		(1)
47		B1131-521-000	THREAD PRESSER PLATE		(1)
48		B1132-521-000	THREAD PRESSER PLATE SPRING		(1)
49		SD-0380551-SL	HINGE SCREW D= 3.80 H= 5.5		(1)
50		SS-2090710-SP	SCREW 9/64-40 L= 7.0		2
51		B1110-051-0A0	BED SLIDE ASM.		1
52		B1111-051-0A0	BED THROAT SPRING ASM.		(1)
53		B1110-051-000	BED SLIDE		(1)
54		B1844-521-000	HOOK OIL SHIELD B		1
55		B1838-521-000	HOOK OIL SHIELD A		1
56		SS-6110610-TP	SCREW 11/64-40 L=6.0		4

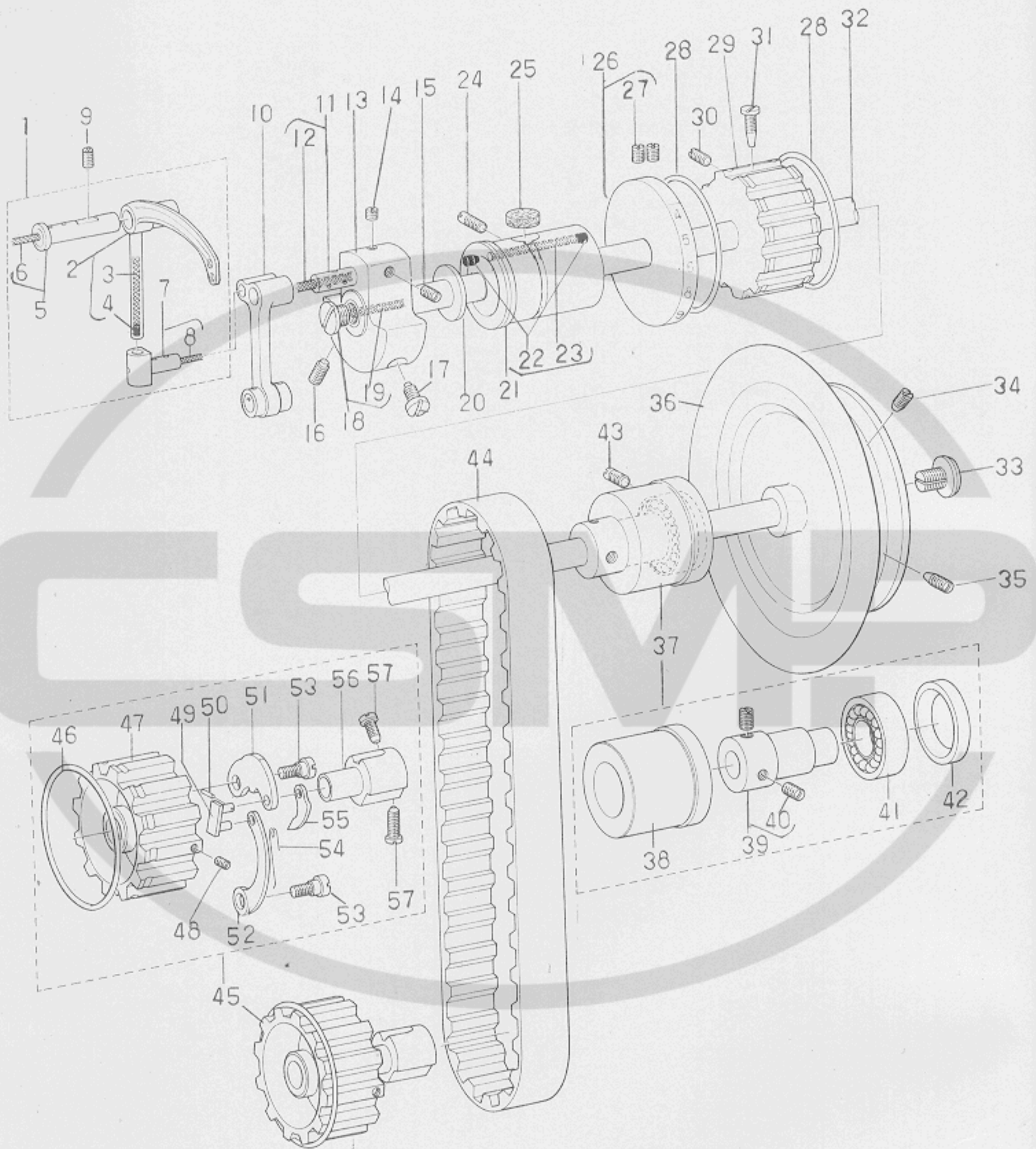

2

Ref. No.

1
2
3
4
5
6
7
8
9
10
11
12
13
14
15
16
17
18
19
20
21
22
23
24
25
26
27
28
29
30
31
32
33
34
35
36
37
38
39
40
41
42
43
44
45
46
47
48
49
50
51
52
53
54
55
56
57

Ref. No.	Note 注記	Part No. 品番	Description	E. C. 変更年月	品名	Amt. Req. 個数
1		B1905-526-0B0	THREAD TAKE-UP LEVER ASM.		テンピオン クミ	1
2		B1905-526-0A0	THREAD TAKE-UP LEVER ASM.		テンピオン クミ	(1)
3		CQ-2520000-00	OIL WICK		オイル	(0,1)
4		TA-0290301-M0	PLUG 2.9X3.2 L=3.0		トメピン 2.9X3.2 L=3	(1)
5		B1906-526-0A0	THREAD TAKE-UP LEVER PIN ASM.		テンピオン ガワシキク クミ	(1)
6		CQ-2520000-00	OIL WICK		オイル	(0,1)
7		B1907-526-0A0	THRUST PIN		テンピオン スライトシキク クミ	(1)
8		CQ-2020000-00	OIL WICK		オイル	(0,1)
9		SS-8151150-SP	SCREW 15/64-28 L=10.5		マルヒラネジ 15/64-28 L=10.5	1
10		B1408-526-000	NEEDLE BAR CRANK ROD		ハリネジ - クランクロッド	1
11		B1210-526-0A0	NEEDLE BAR CRANK PIN ASM.		ハリネジ - クランクピン クミ	1
12		CQ-3030000-00	OIL WICK		オイル	(0,1)
13		B1206-051-000	COUNTERWEIGHT		ツリアイモリ	1
14		SS-8680540-SP	SCREW 9/32-28 L=4.5		トメネジ 9/32-28 L=4.5	1
15		SS-8680730-SP	SCREW 9/32-28 L=7.0		トメネジ 9/32-28 L=7	1
16		SS-8681650-TP	SCREW B 9/32-28 L=16.0		トメネジ 9/32-28 L=16	1
17		SS-7681750-TP	SCREW 9/32-28 L=16.5		マルヒラネジ 9/32-28 L=16.5	1
18		B1207-051-0A0	MAIN SHAFT PLUG SCREW ASM.		クワシク アフキネジ クミ	1
19		CQ-3030000-00	OIL WICK		オイル	(0,1)
20	☆	B1205-051-000	THRUST WASHER	D. 2/82	クワシク マイタル ワシキ	—
21		B1202-051-0A0	MAIN SHAFT BUSHING, ASM. FRONT		クワシク マイタル クミ	1
22		B1230-051-000	LEATHER PLUG		クワシク マイタル シュントメセン	(2)
23		CQ-2520000-00	OIL WICK		オイル	(0,1)
24		SS-8151150-SP	SCREW 15/64-28 L=10.5		トメネジ 15/64-28 L=10.5	1
25		B1203-051-000	OIL FELT		クワシク マイタル フィルト	1
26		B1220-562-0A0	STITCH GRADUATOR ASM.		オウメモリイタ クミ	1
27		SS-8151230-SP	SCREW 15/64-28 L=12.0		トメネジ 15/64-28 L=12	(2)
28		B1214-019-000	SPROCKET RING		スプロケット リンク	2
29		B1302-051-000	SPROCKET WHEEL, UPPER		ウエ スプロケット	1
30		SS-8681650-TP	SCREW B 9/32-28 L=16.0		トメネジ 9/32-28 L=16	1
31		SS-7681750-TP	SCREW 9/32-28 L=16.5		マルヒラネジ 9/32-28 L=16.5	1
32		D1201-055-800	MAIN SHAFT		クワシク	1
33		B1233-012-000	END SCREW		ハスミクネジ オシキネジ	1
34		SS-8152030-SP	SCREW 15/64-28 L=20.0		トメネジ 15/64-28 L=20	1
35		SS-8151780-SP	SCREW 15/64-28 L=17.0		トメネジ 15/64-28 L=17	1
36		B1227-520-000	HAND WHEEL		ハスミクネジ	1
37		B1216-051-0A0	MAIN SHAFT BUSHING ASM. REAR		クワシク シロメタル (1) クミ	1
38		B1216-051-000	MAIN SHAFT BUSHING 1, REAR		クワシク シロメタル (1)	(1)
39		B1217-051-0A0	MAIN SHAFT BUSHING, REAR ASM.		クワシク シロメタル 2 クミ	(1)
40		SS-8150710-SP	SCREW 15/64-28 L=7.0		トメネジ 15/64-28 L=7	(2)
41	☆	SB-1150002-00	BEARING		ベアリング	(1)
42		B1218-051-000	REAR BEARING RETAINING COLLAR		クワシク シロベアリング トメ	(1)
43		SS-8151150-SP	SCREW 15/64-28 L=10.5		トメネジ 15/64-28 L=10.5	1
44		B1301-051-000	TIMING BELT		タイミング ベルト	1
45		B1303-055-AA0	SPROCKET WHEEL LOWER ASM.		シタ スプロケット アッピソフ	1
46		B1214-019-000	SPROCKET RING		スプロケット リンク	(1)
47		B1303-055-A00	SPROCKET WHEEL, LOWER		シタ スプロケット	(1)
48		SS-8090410-SP	SCREW 9/64-40 L=3.5		トメネジ 9/64-40 L=3.5	(1)
49		B1310-055-000	SAFETY CLUTCH SMALL LINK		アッピソフ ショーリンク	(1)
50		B1314-055-000	SAFETY CLUTCH SMALL LINK PIN		アッピソフ ショーリンク ピン	(1)
51		B1307-055-000	SAFETY CLUTCH HOOK		アッピソフ フック	(1)
52		B1305-055-000-A	SAFETY CLUTCH SPRING		アッピソフ ハス	(1)
53		SD-0640322-TP	HINGE SCREW D=6.35 H=3.2		クワシク D=6.35 H=3.2	(1)
54		B1309-055-000	SAFETY CLUTCH COUNTER-HOOK SPRING		アッピソフ キヤクツメ ハス	(1)
55		B1308-055-000	SAFETY CLUTCH COUNTER-HOOK		アッピソフ キヤク ツメ	(1)
56		B1311-055-000	SAFETY CLUTCH BODY		アッピソフ ボディ	(1)
57		SS-7661110-TH	SCREW 1/4-40 L=11.0		マルヒラネジ 1/4-40 L=11.0	(2)

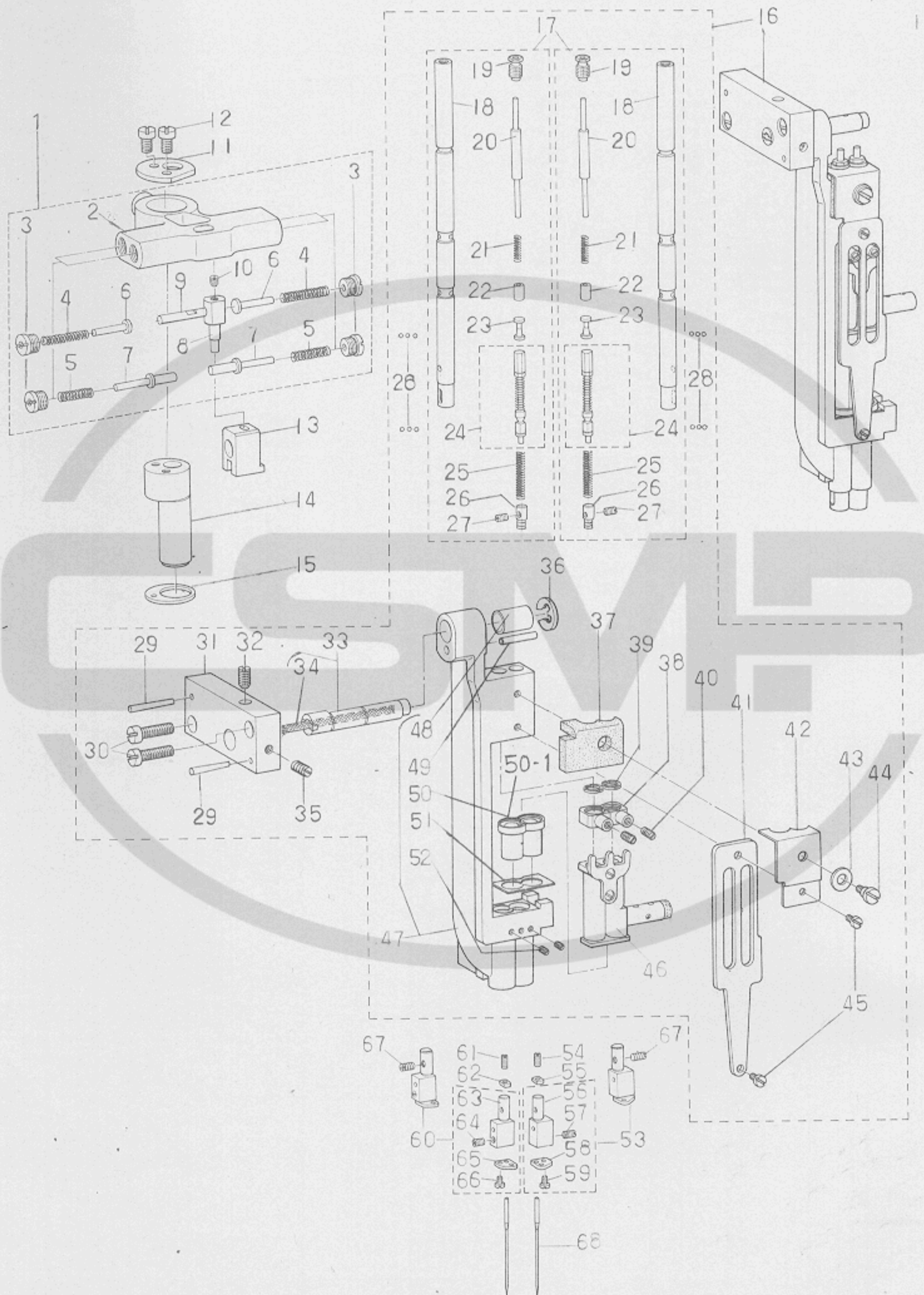

3. ORGANIZED SPLIT NEEDLE BAR COMPONENTS

片針停止装置関係

Ref. No.	Note 注記	Part No. 品番	Description	E. C. 変更年月	品名	Amt. Req. 個数
1		B1434-526-0A0	REPOSITIONING BASE ASM.		ハリテシ 〆ンカクタイ クミ	1
2		B1434-526-000	REPOSITIONING BASE		ハリテシ 〆ンカクタイ	(1)
3		B1438-526-000	PLUG SCREW		アツアツク フタネジ	(4)
4		B1437-526-00A	SPRING L=21,7		カイシキヨウハネ L=21,7	(2)
5		B1437-526-000	SPRING L=19,3		アツアツクハネ L=19,3	(2)
6		B1435-526-000	GUIDE STUD		ハリテシ 〆ンカク アツアツク	(2)
7		B1436-526-000	DRIVING GUIDE STUD		ハリテシ ヨトシ=アツアツク	(2)
8		B1431-526-000	SLIDE PIN		ハリテシ 〆ンカク ヨトシ=ヒシ	(2)
9		B1455-526-000	SLIDE BLOCK STUD		〆ンカク ヨトシ=ヒシ	(1)
10		SS-8090410-TP	SCREW 9/64=40 L=3,9		トメネジ 9/64=40 L=3,9	(1)
11		B1439-526-000	COVER PLATE		〆ンカクタイ フタ	1
12		SS-7090620-TP	SCREW 9/64=40 L=6,1		マルヒラネジ 9/64=40 L=6,1	2
13		B1427-526-000	DRIVING BRACKET		ハリテシ 〆ンカク ヨトシ=アツアツク	1
14		B1503-526-000	PRESSER BAR BUSHING, UPPER		オウエネジ= クワメタル	1
15		B1432-526-000	WASHER		ハリテシ 〆ンカクタイ ワシカネ	1
16		B1421-527-0C0	NEEDLE BAR FRAME ASM.		ハリテシ ヨトシ=アツアツク	1
17		B1401-526-0A0	NEEDLE BAR ASM.		ハリテシ= クミ	(2)
18		B1401-526-000	NEEDLE BAR		ハリテシ=	(2)
19		B1404-526-000	PLUG SCREW		ハリテシ= フタネジ	(2)
20		B1405-526-000	PRESS BAR		ハリテシ= オシネジ	(2)
21		B1406-526-000	SPRING		ハリテシ= オシネジ= スリ=フ= ハネ	(2)
22		B1407-526-000	PRESS BAR ROD		ハリテシ= オシネジ= スリ=フ=	(2)
23		B1409-526-000	BALL SLIDE STUD		ハリテシ= 球= スライド=シヤク	(2)
24		B1412-526-0A0	ADJUSTING SLIDE STUD ASM.		ハリテシ= アツアツク=スライド=シヤク=クミ	(2)
25		B1415-526-000	SPRING		ハリテシ= アツアツク=ハネ	(2)
26		B1416-528-000	COLLAR		ハネウケ	(2)
27	*	SS-8080650-TP	SCREW 1/8=44 L=6	A. 8/81	トメネジ 1/8=44 L=6	(2)
29		PT-0301800-S0	TAPERED PIN 3,0X18		チ=ハ=ヒシ 3,0X18	(2)
30		SS-7111310-TP	SCREW 11/64=40 L=12,8		マルヒラネジ 11/64=40 L=12,8	(2)
31		B1430-526-000	NEEDLE BAR FRAME SHAFT BASE		ハリテシ= ヨトシ=シヤク=クミ	(1)
32		SS-8110750-SP	SCREW 11/64=40 L=6,5		トメネジ 11/64=40 L=6,5	(1)
33		B1429-526-0A0	NEEDLE BAR FRAME SHAFT ASM.		ハリテシ= ヨトシ=シヤク=クミ	(1)
34		CQ-2520000-00	OIL WICK		シヤク	(0,1)
35		SS-8111610-SP	SCREW 11/64=40 L=15,5		トメネジ 11/64=40 L=15,5	(1)
36		RE-0700000-K0	SNAP RING 7,0		Eカク トメワ 7	(1)
37		B1451-526-000	OIL FELT		ハリテシ= オイル=フェルト	(1)
38		B1418-526-000	NEEDLE BAR FIXED PIN		ハリテシ= ヒシ=シヤク	(2)
39		B1417-526-000	HALF RING		ハリテシ= ヒシ=シヤク= ハ=フ=リシヤク	(4)
40		SS-8090710-SP	SCREW 9/64=40 L=7,0		トメネジ 9/64=40 L=7	(2)
41		B1423-526-000	NEEDLE BAR GUIDE PLATE		ハリテシ= アツアツク	(1)
42		B1450-526-000	OIL FELT PRESSER		ハリテシ= オイル=フェルト=オウエ	(1)
43		WP-0480856-SP	WASHER 4,8X8,4X0,8		ヒラシカネ 4,8X8,4X0,8	(1)
44		SD-0450401-SP	HINGE SCREW D=4,5 H=4,0		シヤク=シヤク D=4,5 H=4	(1)
45		SS-6090510-SP	SCREW 9/64=40 L=5,0		ヒラネジ 9/64=40 L=5	(2)
46		B1420-526-0A0	NEEDLE BAR BRACKET ASM.		ハリテシ=アツアツク クミ	(1)
47		B1421-527-0B0	NEEDLE BAR FRAME ASM.		ハリテシ= ヨトシ=アツアツク クミ	(1)
48		B1452-526-000	NEEDLE BAR FRAME BUSHING		ハリテシ= ヨトシ=アツアツク=メタル	(1)
49		PS-0400222-K0	SPRING PIN		スプリング=ヒシ	(1)
50	*	B1510-526-000	NEEDLE BAR LOWER BUSHING	D.10/82	ハリテシ= シヤク=メタル	-
51		B1453-526-00B	THRUST PLATE T=0,6		シヤク=メタル スラスト=シヤク T=0,6	(1)
52		SS-8080310-TP	SCREW 1/8=44 L=2,8		トメネジ 1/8=44 L=2,8	(1)
53		B1402-526-HAR-A	NEEDLE CLAMP 5/16 ASM., RIGHT	A. 8/81	ハリテシ= クミ 5/16 クミ	1
54		SS-8080610-SP	SCREW 1/8=44 L=5,5	D. 8/81	トメネジ 1/8=44 L=5,5	-
55		B1424-526-000	NUT	D. 8/81	ハリテシ= クミ=ナツ	-
56		B1402-526-H00	NEEDLE CLAMP 5/16		ハリテシ= 5/16	(1)
57		SS-8080660-TP	SCREW 1/8=44 L=5,5		トメネジ 1/8=44 L=5,5	(1)
58		B1403-526-000	THREAD GUIDE		ハリテシ= イト=アツアツク	(1)
59		SS-5060310-SP	SCREW 3/32=56 L=2,8		ヒラネジ 3/32=56 L=2,8	(1)
60		B1402-526-HAL-A	NEEDLE CLAMP 5/16 ASM., LEFT	A. 8/81	ハリテシ= クミ 5/16 クミ	1
61		SS-8080610-SP	SCREW 1/8=44 L=5,5	D. 8/81	トメネジ 1/8=44 L=5,5	-
62		B1424-526-000	NUT	D. 8/81	ハリドメ=クミ=ナツ	-
63		B1402-526-H00	NEEDLE CLAMP 5/16		ハリドメ 5/16	(1)
64		SS-8080660-TP	SCREW 1/8=44 L=5,5		トメネジ 1/8=44 L=5,5	(1)
65		B1403-526-000	THREAD GUIDE		ハリドメ=イト=アツアツク	(1)
66		SS-5060310-SP	SCREW 3/32=56 L=2,8		トメネジ 3/32=56 L=2,8	(1)
67		SS-8080650-TP	SCREW 1/8=44 L=6		トメネジ 1/8=44 L=6	2
68		MDP-170B1800	NEEDLE 0PX17 #18		ハリ 0PX17 #18	2
28		B1410-526-000	BALL		ハリ=テ=シ=ボール	(12)
50-1	*	B1510-526-000-A	NEEDLE BAR LOWER BUSHING	A.10/82	ハリ=ボ=シヤク=メタル	(2)

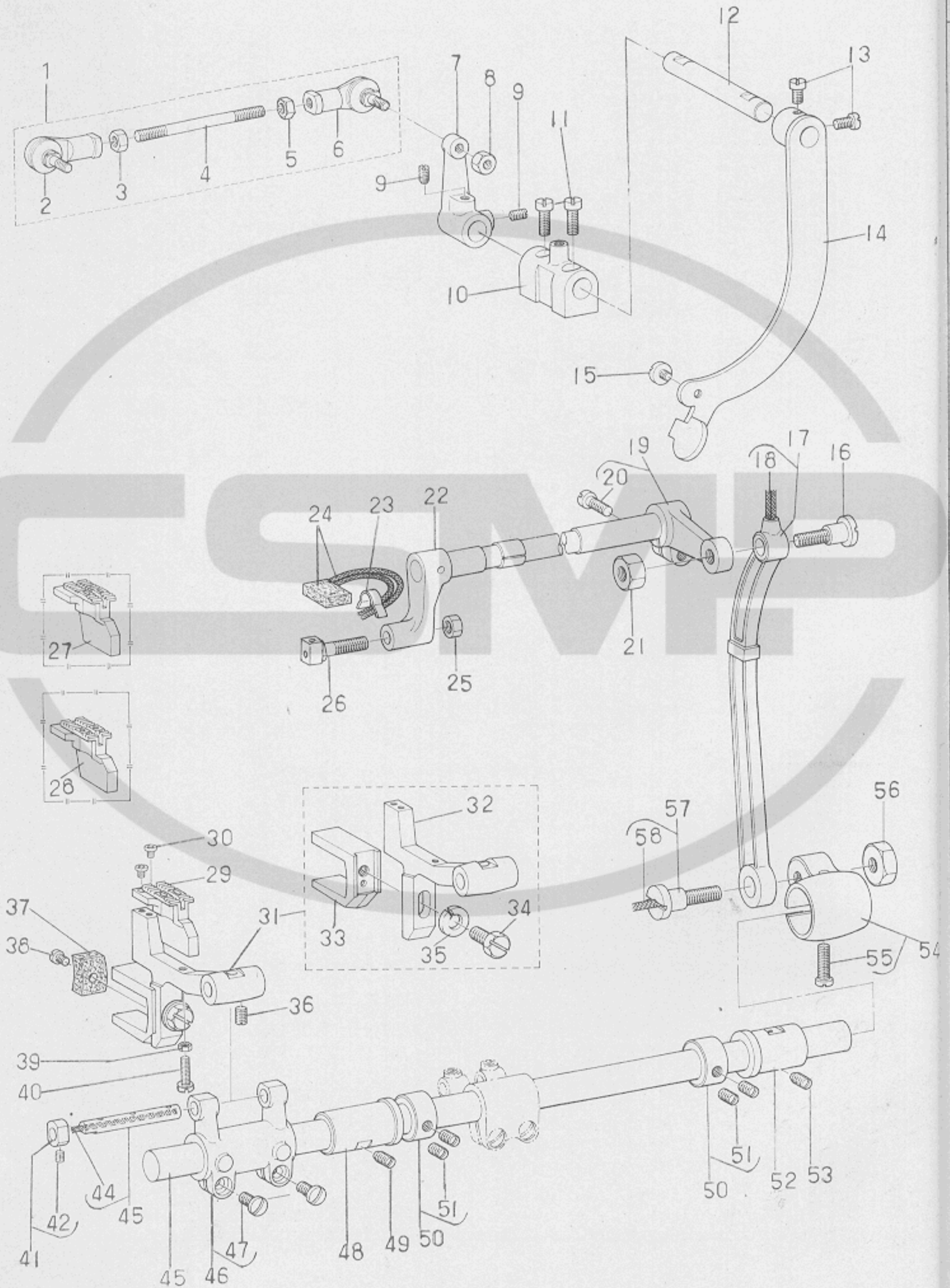

4	Ref. No.
1	
2	
3	
4	
5	
6	
7	
8	
9	
10	
11	
12	
13	
14	
15	
16	
17	
18	
19	
20	
21	
22	
23	
24	
25	
26	
27	
28	
29	
30	
31	
32	
33	
34	
35	
36	
37	
38	
39	
40	
41	
42	
43	
44	
45	
46	
47	
48	
49	
50	
51	
52	
53	
54	
55	
56	
57	
58	

Ref. No.	Note 注記	Part No. 品番	Description	E. C. 変更年月	品名	Amt. Req. 個数
1		B1440-526-0A0	BALL JOINT ASM.		ボールジョイント クミ	1
2		B1440-526-000	BALL JOINT LEFT		ボールジョイント ヒダリ	(1)
3		NM-6050550-SD	NUT M6		6カクナツト M6	(1)
4		B1441-526-000	ADJUSTING SHAFT ROD		チヨセツシヤク ロツト	(1)
5		NM-6050001-SP	NUT		6カクナツト	(1)
6		B1442-526-000	BALL JOINT RIGHT		ボールジョイント ミキ	(1)
7		B1443-526-000	REPOSITIONING ARM		ハリチシ アンカクウチ	1
8		NM-6050001-SP	NUT M6		6カクナツト	1
9		SS-6111010-SP	SCREW 11/64-40 L=9.5		ヒラネシ 11/64-40 L=9.5	2
10		B1444-526-000	REPOSITIONING LEVER SHAFT BASE		アンカン レバ-シヤクタイ	1
11		SS-6121210-SP	SCREW 3/16-28 L=12.0		ヒラネシ 3/16-28 L=12	2
12		B1447-526-000	REPOSITIONING LEVER SHAFT		アンカン レバ-シヤク	1
13		SS-7110740-TP	SCREW 11/64-40 L=7.0		マルヒラネシ 11/64-40 L=7	2
14		B1445-526-0A0	REPOSITIONING LEVER ASM.		アンカン レバ- クミ	1
15		SS-6110430-TP	SCREW 11/64-40 L=4.0		ヒラネシ 11/64-40 L=4	1
16		SD-0790801-SP	HINGE SCREW D=7.94 H=8.0		タツネシ D=7.94 H=8	1
17		B1434-051-0A0	NEEDLE BAR FRAME ROD ASM.		ハリネ- ヨ-ト-ロツト クミ	1
18		CQ-2020000-00	OIL WICK		シツ	(0.1)
19		B1431-520-0A0	ROCK SHAFT REAR CRANK ASM.		ハリネ- ヨ-ト- コ-フウチ クミ	1
20		SS-6151440-SP	SCREW 15/64-28 L=14.0		ヒラネシ 15/64-28 L=14	(1)
21		NS-6160520-SP	NUT 1/4-24		6カクナツト 1/4-24	1
22		B1428-526-0A0	ROCK SHAFT FRONT CRANK ASM.		ハリネ- ヨ-ト- セツフウチ クミ	1
23		B1437-051-000	OIL WICK RETAINER		ヨ-ト- セツフウチ シツツヤ	1
24		B1438-051-0A0	OIL WICK ASM.		ヨ-ト- セツフウチ シツツ クミ	1
25		NS-6620310-SP	NUT 3/16-32		6カクナツト 3/16-32	1
26		B1426-526-0A0	SLIDE BLOCK STUD ASM.		ハリネ- ヨ-ト- カクコ マシヤク クミ	1
27	001	B1613-521-H00	FEED DOG 5/16 2.6X7		オクリハ 5/16 2.6X7	1
28	001	B1613-521-H0A	FEED DOG 5/16 2.6X5		オクリハ 5/16 2.6X5 マル	1
29		B1613-521-H0B	FEED DOG 5/16 2		オクリハ 5/16 2 マル	1
30		SS-6580752-TP	SCREW 1/8-40 L=7.0		6カクナツト 1/8-40 L=7	2
31		B1602-521-0A0	FEED BAR ASM.		オクリタイ クミ	1
32		B1602-521-000	FEED BAR		オクリタイ	(1)
33		B1604-051-000	FEED BAR SLIDE FORK		オクリタイ フタマ	(1)
34		SS-9151440-CP	BOLT 15/64-28 L=14.0		6カクナツト 15/64-28 L=14	(1)
35		WS-0651510-KP	SPRING WASHER 6.5X12.5X1.5		ハネシヤカネ 6.5X12.5X1.5	(1)
36		SS-8620610-SP	SCREW 3/16-32 L=6.0		トメネシ 3/16-32 L=6	1
37		B1605-051-000	OIL SUPPLY FELT		オクリタイ フタマ フタマ マシヤク	1
38		SS-5080710-SP	SCREW 1/8-44 L=6.5		トラスネシ 1/8-44 L=6.5	1
39		NS-6080210-SP	NUT 1/8-44		6カクナツト 1/8-44	1
40		SS-6081210-SP	SCREW 1/8-55 L=11.5		トメネシ 1/8-44 L=11.5	1
41		CS-0640660-SH	THRUST COLLAR ASM. D=6.35		スラストワ D=6.35 クミ	1
42		SS-8090410-TP	SCREW 9/64-40 L=3.9		トメネシ 9/64-40 L=3.9	(1)
43		B1604-012-0A0	FEED BAR SHAFT ASM.		オクリタイ シヤク クミ	1
44		CQ-2520000-00	OIL WICK		シツ	(0.1)
45		B1601-521-000	FEED ROCK SHAFT		スイハイ オクリシヤク	1
46		B1603-521-0A0	FEED ROCKER ARM ASM.		スイハイオクリ チヨセツフウチ クミ	1
47		SS-7111310-TP	SCREW 11/64-40 L=12.8		マルヒラネシ 11/64-40 L=12.8	(2)
48		B1607-051-000	FEED ROCK SHAFT BUSHING, FRONT		スイハイ オクリシヤク マシヤク	1
49		SS-8151150-SP	SCREW 15/64-28 L=10.5		トメネシ 15/64-28 L=10.5	1
50		CS-1401010-SC	THRUST COLLAR ASM.		スラストワ D=14.0 W=10 クミ	2
51		SS-8150410-SP	SCREW 15/64-28 L=4.0		トメネシ 15/64-28 L=4	(4)
52		B1609-051-000	FEED ROCK SHAFT BUSHING, REAR		スイハイ オクリシヤク マシヤク	1
53		SS-8152030-SP	SCREW 15/64-28 L=20.0		トメネシ 15/64-28 L=20	1
54		B1435-051-0A0	DRIVING ROD CRANK		ハリネ- ヨ-ト- オクリウチ クミ	1
55		SS-6151920-SP	SCREW 15/64-28 L=19.0		ヒラネシ 15/64-28 L=19	(1)
56		NS-6700420-SP	NUT 5/16-24		6カクナツト 5/16-24	1
57		SD-095080A-SP	HINGE SCREW ASM.		タツネシ クミ	1
58		CQ-2020000-00	OIL WICK		シツ	(0.1)

Note (注記) 001 - Special order part

特別注文部品

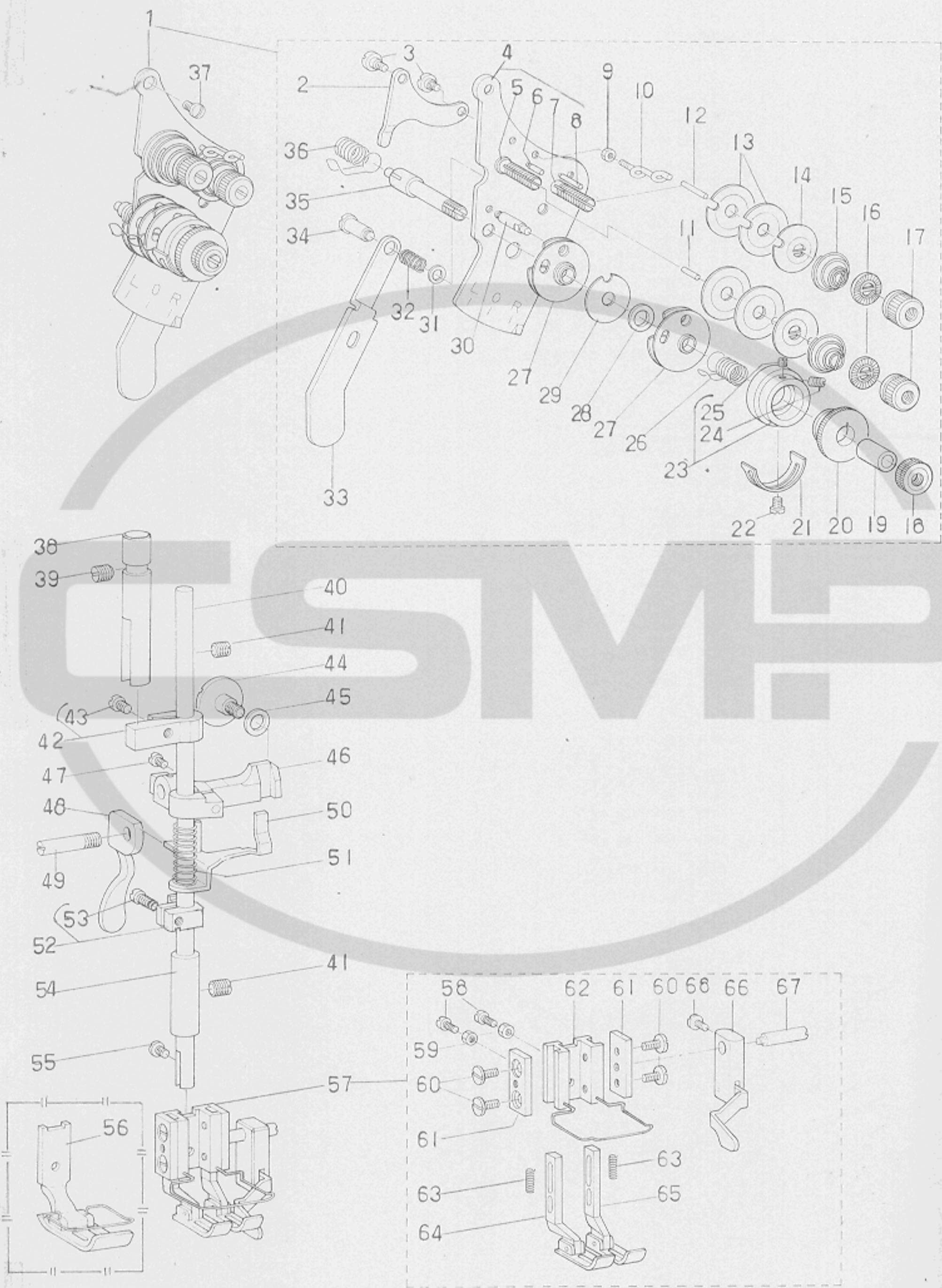

Ref. No.
1
2
3
4
5
6
7
8
9
10
11
12
13
14
15
16
17
18
19
20
21
22
23
24
25
26
27
28
29
30
31
32
33
34
35
36
37
38
39
40
41
42
43
44
45
46
47
48
49
50
51
52
53
54
55
56
57
58
59
60
61
62
63
64
65
66
67
68

Ref. No.	Note 注記	Part No. 品番	Description	E. C. 変更年月	品名	Amt. Req. 個数
1		B3121-527-0B0	THREAD TENSION BASE PLATE ASM.		イトチヨ-シ タイイタ ケツコ-	1
2		B3134-520-000	TENSION RELEASE LEVER		イトコルメ ヲグイタ	(1)
3		SD-0470281-SP	HINGE SCREW D=4.70 H=2.8		タメネジ D=4.70 H=2.8	(2)
4		B3121-527-0A0	THREAD TENSION BASE PLATE ASM.		イトチヨ-シ タイイタ クミ	(1)
5		B3124-512-000	THREAD TENSION STUD		イトチヨ-シホ-	(1)
6		PS-0200122-K0	TENSION DISC SET PIN B		イトチヨ-シガラ トメピン B	(1)
7		B3124-527-000	TENSION POST		イトチヨ-シホ- B	(1)
8		PS-0200202-K0	TENSION DISC SET PIN A		イトチヨ-シガラ トメピン A	(1)
9		NS-6060350-SP	NUT 3/32-56		6カクツツ 3/32-56	(1)
10		B3114-527-000	FRAME THREAD GUIDE		イトチヨ-シガラ イトアツナイ	(1)
11		B3127-051-000	TENSION RELEASE PIN, SHORT PIN		イトコルメ ピン	(1)
12		B3127-527-000	TENSION RELEASE PIN, SHORT PIN		イトコルメ ピン B	(1)
13		B3126-051-000	TENSION DISC		イトチヨ-シ ガラ	(4)
14		B3132-051-000	TENSION DISC HOLDER		イトチヨ-シガラ オウエ	(2)
15		B3129-526-000	TENSION SPRING		イトチヨ-シ ハネ	(2)
16		B3120-125-000	TENSION DISC STOPPER		イトチヨ-シ ガラ カイテントメ	(2)
17		B3116-512-00B	TENSION NUT B		イトチヨ-シ ナツト B	(2)
18		B3125-012-000	THREAD TENSION STUD NUT		イトチヨ-シ ナツト	(1)
19		B3141-527-000	PRESSER COLLAR		イトトリハネ ヲンナイオウエ	(1)
20		B3125-527-000	TAKE-UP SPRING GUIDE		イトトリ ハネカク	(1)
21		B3138-527-000	TAKE-UP SPRING ADJUSTING PLATE		イトトリハネ チョ-セツイタ B	(1)
22		SS-7090520-SP	SCREW 9/64-40 L=4.5		マルヒラネジ 9/64-40 L=4.5	(1)
23		B3140-527-0A0	THREAD TENSION POST ASM.		イトトリハネ オケ ドライ クミ	(1)
24		SS-8080610-SP	SCREW 1/8-44 L=5.5		トメネジ 1/8-44 L=5.5	(1)
25		SS-8080410-TP	SCREW 1/8-44 L=3.5		トメネジ 1/8-44 L=3.5	(1)
26		B3128-527-000	THREAD TAKE-UP SPRING		イトトリハネ B	(1)
27		B3137-527-0A0	THREAD TAKE-UP SPRING GUIDE ASM.		イトトリハネ アツナイ クミ	(2)
28		B3139-527-000	COLLAR		イトトリハネ シヤクカラ-	(1)
29		B3142-527-000	TAKE-UP SPRING GUIDE PLATE		イトトリハネ アツナイイタ	(1)
30		B3143-527-000	TAKE-UP SPRING GUIDE STUD		イトトリハネ カケトメタイシヤク	(1)
31		WP-0450801-SD	WASHER 4.5X10.0X0.8		ヒラワカネ 4.5X10.0X0.8	(1)
32		B1449-526-000	REPOSITIONING LEVER SPRING		ハンカン コテ-レハ- ハネ	(1)
33		B1448-526-000	REPOSITIONING LEVER		ハンカン コテ-レハ-	(1)
34		SD-0601171-SP	HINGE SCREW D=6 H=11.7		タメネジ D=6 H=11.7	(1)
35		B3123-527-000	THREAD TAKE-UP SPRING STUD		イトトリハネ シヤク	(1)
36		B3128-051-000	THREAD TAKEUP SPRING		イトトリハネ	(1)
37		SS-7110720-SP	SCREW 11/64-40 L=7.0		マルヒラネジ 11/64-40 L=7	1
38		B1502-051-000	PRESSER BAR GUIDE SLEEVE		オウエホ- アツナイツツ	1
39		SS-8151150-SP	SCREW 15/64-28 L=10.5		トメネジ 15/64-28 L=10.5	1
40		B1501-040-000	PRESSER BAR		オウエホ-	1
41		SS-8151150-SP	SCREW 15/64-28 L=10.5		トメネジ 15/64-28 L=10.5	2
42		B1504-051-0A0	PRESSER BAR GUIDE BRACKET ASM.		オウエホ-ガキ アツナイ クミ	1
43		SS-7090910-SP	SCREW 9/64-40 L=8.5		マルヒラネジ 9/64-40 L=8.5	(1)
44		SD-0800481-SP	HINGE SCREW D=8.00 H=4.9		タメネジ D=8 H=4.9	1
45		WP-0651056-SD	WASHER 6.5X11.0X1.0		ヒラワカネ 6.5X11.0X1	1
46		B1460-053-00A	HAND LIFTER MOUNTING BRACKET		オウエアゲテコダイ	1
47		SS-7111310-SP	SCREW 11/64-40 L=12.8		マルヒラネジ 11/64-40 L=12.8	1
48		B1512-051-000	HAND LIFTER		オウエアゲ	1
49		B1515-051-000	HAND LIFTER PIN		オウエアゲ シヤク	1
50		B1461-521-0A0	THREAD RELEASE GUIDE ASM.		イトコルメ ヲグイタ クミ	1
51		B1462-053-000	THREAD RELEASE SPRING		イトコルメ ヲグイタ ハネ	1
52	*	B1507-562-0A0	PRESSER BAR GUIDE BRACKET		オウエホ-ガキ クミ	1
53	*	SS-7091310-SP	SCREW 9/64-40 L=13		マルヒラネジ 9/64-40 L=13	(1)
54		B1503-051-B00	PRESSER BAR BUSHING, LOWER		オウエホ- シタメタル 2	1
55		SS-6090910-TP	SCREW 9/64-40 L=9.0		ヒラネジ 9/64-40 L=9	1
56	◇01	B1524-527-HA0	HINGED PRESSER FOOT ASM. 5/16		シヤクオウエ 5/16	1
57		B1526-527-HB0	COMPENSATING PRESSER FOOT ASM. 5/16		タメオウエ 5/16	1
58		SS-6080710-SP	SCREW 1/8-44 L=6.5		タメネジ 1/8-44 L=6.5	(2)
59		NS-6080340-SP	NUT 1/8-44		6カクツツ 1/8-44	(2)
60		SS-6080810-SP	SCREW 1/8-44 L=8.0		ヒラネジ 1/8-44 L=8	(4)
61		B1526-527-000	PRESSER PLATE		オウエイタ	(2)
62		B1526-527-0AA	COMPENSATING PRESSER FOOT FRAME ASM.		タメオウエドダイ クミ	(1)
63		B1526-527-00G	SPRING		オウエアゲ ハネ	(2)
64		B1526-527-HAE	PRESSER FOOT BOTTOM LEFT 5/16 ASM.		オウエアゲ シヤク 5/16 クミ	(1)
65		B1526-527-HAF	PRESSER FOOT BOTTOM RIGHT 5/16 ASM.		オウエアゲ シヤク 5/16 クミ	(1)
66		B1527-527-0AA	EDGE GUIDE ASM.		エッジガイド クミ	(1)
67		B1527-527-00C	EDGE GUIDE SUPPORT STUD		イツシヤカイト オウエホ-	(1)
68		SS-7090510-SP	SCREW 9/64-40 L=4.6		マルヒラネジ 9/64-40 L=4.6	(1)

Note (注記) ◇01..... Special order part 特別注文部品

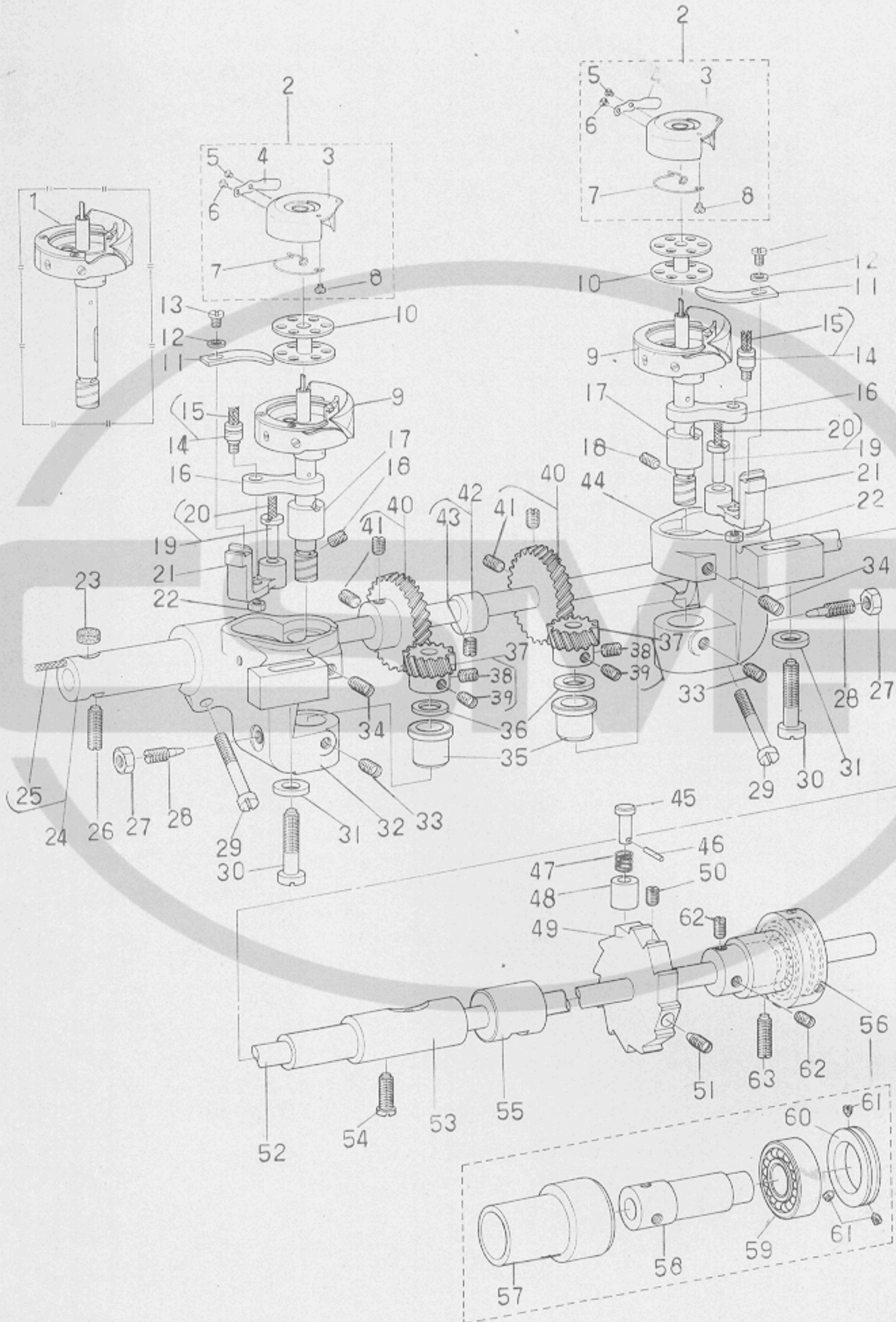

6	
Ref. No.	N
1	
2	
3	
4	
5	
6	
7	
8	
9	
10	
11	
12	
13	
14	
15	
16	
17	
18	
19	
20	
21	
22	
23	
24	
25	
26	
27	
28	
29	
30	
31	
32	
33	
34	
35	
36	
37	
38	
39	
40	
41	
42	
43	
44	
45	
46	
47	
48	
49	
50	
51	
52	
53	
54	
55	
56	
57	
58	
59	
60	
61	
62	
63	

Note

Ref. No.	Note	Part No. 品番	Description	E. C. 変更年月	品名	Amt. Req. 個数
1	001	B1830-521-HA0	VERTICAL-AXIS SEWING HOOK A ASM.		スイハイガマ A ヲミ	2
2		B1837-526-0A0	BOBBIN CASE ASM.		ホビオンケース ヲミ	2
3		B1837-526-00A	BOBBIN CASE		ホビオンケース	(2)
4		B1837-526-00B	THREAD TENSION SPRING		イトチヨ=シ ハネ	(2)
5	*	SS-6560250-TH	SCREW 3/32-80 L=1.7		ヒラネシ 3/32-80 L=1.7	(2)
6		SS-2040210-SH	SCREW 1/16-80 L=1.6		マルワラネシ 1/16-80 L=1.6	(2)
7		B1837-526-00C	SPRING		シタイト キュ=シユウ ハネ	(2)
8		SS-6560150-SH	SCREW 3/32-80 L=1.3		ヒラネシ 3/32-80 L=1.3	(2)
9		B1830-521-0A0	VERTICAL-AXIS SEWING HOOK B ASM.		スイハイガマ B ヲミ	2
10		B9117-563-000	BOBBIN		ホビオン	2
11		B1824-563-000	BOBBIN CASE OPENING LEVER		ナカカマ アンナイ	2
12		WP-0371016-S0	WASHER 3.7X8.0X1.0		ヒラネシ 3.7X8.0X1	2
13		SS-6090620-SP	SCREW 9/64-40 L=6.0		ヒラネシ 9/64-40 L=6	2
14		B1821-051-0A0	SCREW STUD ASM.		ナカカマ アンナイクランク ヲミ	2
15		CQ-2020000-00	OIL WICK		シリ	(0.2)
16		B1820-051-000	BOBBIN CASE OPENING LEVER LINK		ナカカマ アンナイ リンク	2
17		B1814-563-000	HOOK DRIVING SHAFT BUSHING, UPPER		カマシク ヲミ	2
18		SS-8151230-SP	SCREW 15/64-28 L=12.0		トメネシ 15/64-28 L=12	2
19		B1823-051-0A0	PIN ASM.		ナカカマ アンナイシク ヲミ	2
20		CQ-2020000-00	OIL WICK		シリ	(0.2)
21		B1822-563-000	BOBBIN CASE OPENING LEVER CRANK		ナカカマ アンナイウチ	2
22		NS-6110420-SP	NUT 11/64-40		6カクアツト 11/64-40	2
23		B3542-581-000	OIL FELT		フェルト	1
24		B1802-051-0A0	HOOK DRIVING SHAFT BUSHING, FRONT ASM.		シタシク マイメタル ヲミ	1
25		CQ-2020000-00	OIL WICK		シリ	(0.1)
26		SS-8152030-SP	SCREW 15/64-28 L=20.0		トメネシ 15/64-28 L=20	1
27		NS-6110420-SP	NUT 11/64-40		6カクアツト 11/64-40	2
28		B1843-563-000	OIL ADJUSTING SCREW		カマ リヨ= チヨ=セツネシ	2
29		SS-6153040-SP	SCREW 15/64-28 L=30.0		ヒラネシ 15/64-28 L=30	2
30		SS-7762840-SP	SCREW 1/4-28 L=28.0		マルヒラネシ 1/4-28 L=28	2
31		WP-0753016-SZ	WASHER 7.5X16.0X3.0		ヒラネシ 7.5X16.0X3.0	2
32		B1810-520-000	HOOK DRIVING SHAFT SADDLE, LEFT		カマシク クライ(ヒラネシ)	1
33		SS-8150710-SP	SCREW 15/64-28 L=7.0		トメネシ 15/64-28 L=7	2
34		SS-8151150-SP	SCREW 15/64-28 L=10.5		トメネシ 15/64-28 L=10.5	2
35		B1815-563-000	HOOK DRIVING SHAFT BUSHING, LOWER		カマシク シタメタル	2
36	002	B1818-051-000	THRUST WASHER		ネシハクセルマ スラストイタ	2
37		B1817-051-0A0	HOOK DRIVING SHAFT GEAR ASM, SMALL		ネシハクセルマ リヨ= ヲミ	2
38		SS-8660530-SP	SCREW 1/4-40 L=4.5		トメネシ	(2)
39		SS-8660670-SP	SCREW 1/4-40 L=6.1		トメネシ 1/4-40 L=6.1	(2)
40		B1816-521-0A0	HOOK DRIVING SHAFT GEAR, LARGE ASM.		ネシハクセルマ ゴイ ヲミ	2
41		SS-8660830-TP	SCREW 1/4-40 L=8.3		トメネシ 1/4-40 L=8.3	(4)
42		B1840-051-0A0	FEED DRIVING ECCENTRIC ASM.		シヨ=ケ= スクリカム ヲミ	1
43		SS-8150580-SP	SCREW 15/64-28 L=5.0		トメネシ 15/64-28 L=5	(1)
44		B1811-563-000	HOOK DRIVING SHAFT SADDLE		カマシク クライ	1
45		B1312-055-000	SAFETY CLUTCH KNOB		アッセンソチ オシホタン	1
46		PS-0200102-KH	SPRING PIN 2.0X10		スプリング ピン 2.0X10	1
47		B1639-051-000	SPRING		オシホタン ハネ	1
48		B1313-055-000	SAFETY CLUTCH KNOB SLEEVE		アッセンソチ ホタン ツツ	1
49		B1314-057-000	SAFETY CLUTCH RATCHET GEAR		アッセンソチ ラチエツト キヤ=	1
50		SS-8151780-SP	SCREW 15/64-28 L=17.0		トメネシ 15/64-28 L=17	1
51		SS-8152080-SP	SCREW 15/64-28 L=19.5		トメネシ 15/64-28 L=19.5	1
52		B1801-521-000	HOOK DRIVING SHAFT		シタシク	1
53		B1804-051-000	HOOK DRIVING SHAFT BUSHING, INTERMEDIATE		シタシク ナカメタル	1
54		SS-6151920-SP	SCREW 15/64-28 L=19.0		ヒラネシ 15/64-28 L=19	1
55		B1807-512-000	BUSHING B, INTERMEDIATE		シタシク ナカメタル B	1
56		B1807-051-0A0	BUSHING 1 ASM, REAR		シタシク ヲミ	1
57		B1807-051-000	HOOK DRIVING SHAFT BUSHING 1, REAR		シタシク ヲミ	(1)
58		B1808-051-000	HOOK DRIVING SHAFT BUSHING 2, REAR		シタシク ヲミ	(1)
59	*	SB-1150002-00	BEARING		ハ=アリンク	(1)
60		B1809-051-000	BEARING RETAINING COLLAR		シタシク ハ=アリンク トメ	(1)
61		SS-8090530-TP	SCREW 9/64-40 L=5.0		トメネシ 9/64-40 L=5	(3)
62		SS-8150750-SP	SCREW 15/64-28 L=7.0		トメネシ 15/64-28 L=7	2
63		SS-8152030-SP	SCREW 15/64-28 L=20.0		トメネシ 15/64-28 L=20	1

Note(注記)001 ---- Special order part for LH-527 (For extremely thick thread) LH-527用 特別注文部品(太糸用)

002 This is a selective part, so please address inquiries to us before placing order.

この部品は選択部品でありますのでご注文の際はあらかじめ当方へお問い合わせ下さい。

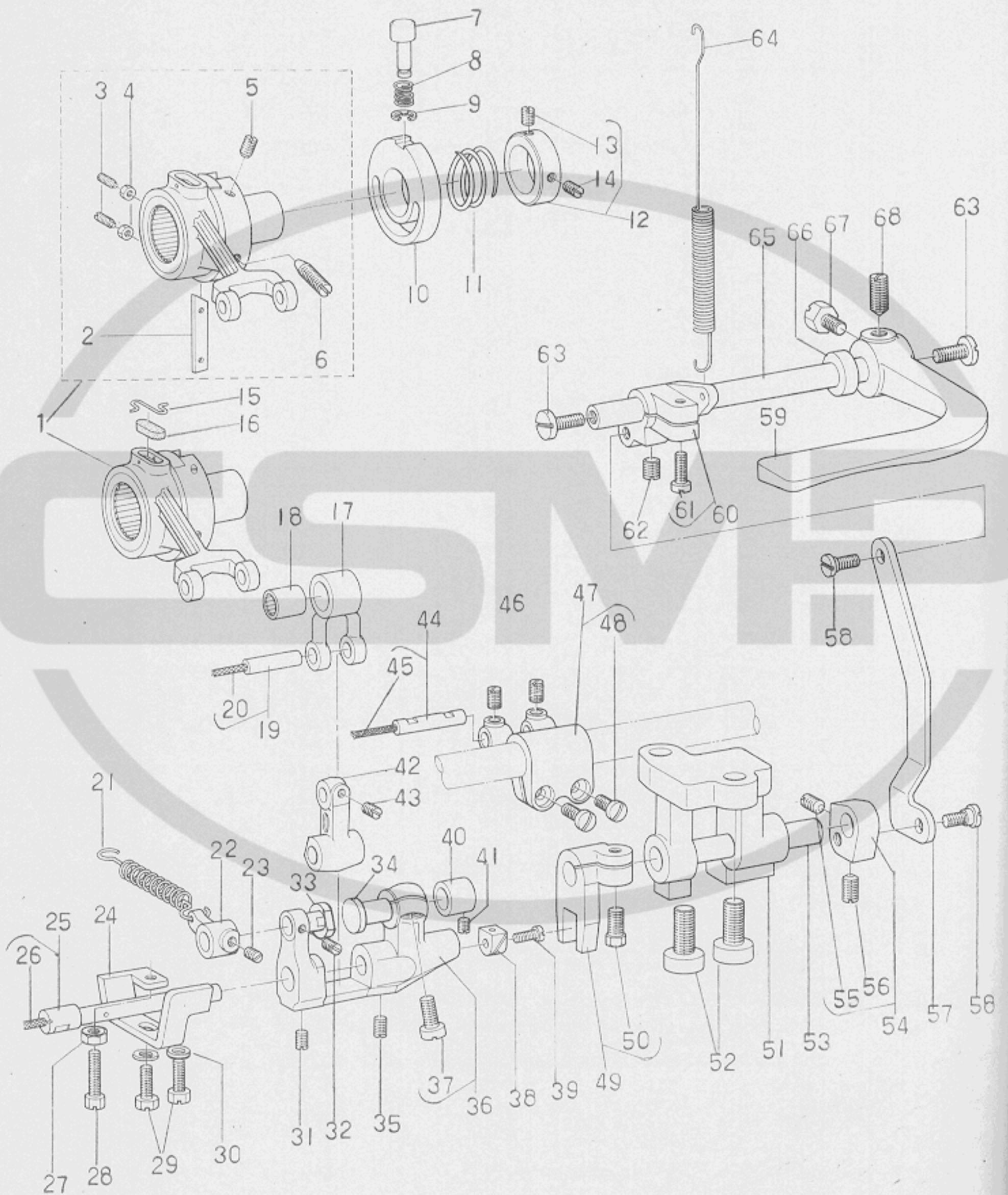

7
Ref No
1
2
3
4
5
6
7
8
9
10
11
12
13
14
15
16
17
18
19
20
21
22
23
24
25
26
27
28
29
30
31
32
33
34
35
36
37
38
39
40
41
42
43
44
45
46
47
48
49
50
51
52
53
54
55
56
57
58
59
60
61
62
63
64
65
66
67
68

Ref. No.	Note 注記	Part No. 品番	Description	E. C. 変更年月	品名	Amt. Req. 個数
1		B1614-521-0A0	CRANK CONNECTING ROD ASM.		オクリロフト クミ	1
2		B1622-057-000	FRICTION PLATE		オクリ チョーセツ カミツリ	(1)
3	*	SS-6081220-TP	SCREW 1/8-44 L=11.5		トメネジ 1/8-44 L=11.5	(2)
4		NS-6080210-SP	NUT 1/8-44		6カクナツト 1/8-44	(2)
5		SS-8151780-SP	SCREW 15/64-28 L=17.0		トメネジ 15/64-28 L=17	(1)
6		SS-8151770-SP	SCREW 15/64-28 L=17.0		トメネジ 15/64-28 L=17	(1)
7		B1636-055-000	FEED ECCENTRIC ADJUSTING KNOB		オシホタツ	1
8		B1639-051-000	SPRING		オシホタツ ハネ	1
9		RE-0500000-K0	SNAP RING 5.0		Eカク トメウ 5	1
10		B1626-562-000	FEED ECCENTRIC GUIDE		オクリ チョーセツ アンナイカ	1
11		B1624-055-000	FEED ECCENTRIC BODY SPRING		オクリ チョーセツ ハネ	1
12		B1625-057-0A0	RETAINING COLLAR ASM.		オクリ チョーセツ タイ ハネツケ クミ	1
13		SS-8110510-SP	SCREW 11/64-40 L=5.0		トメネジ 11/64-40 L=5	(1)
14		SS-8110750-SP	SCREW 11/64-40 L=6.5		トメネジ 11/64-40 L=6.5	(1)
15		B1213-012-000	FELT RETAINER		フェルト オリエ	1
16		B1702-012-000	OIL FELT		フェルト	1
17		B1647-562-000	FEED REGULATING FORK LINK		オクリ チョーセツ フタマタリンク	1
18		B1664-562-000	NEEDLE BEARING		フタマタリンク ニードル ショック	1
19		B1646-562-0A0	FEED REGULATING LINK PIN ASM.		オクリ チョーセツ リンク ショック クミ	1
20		CQ-2020000-00	OIL WICK		ウシツ	(0.1)
21		B2007-232-000	TENSION SPRING		ビツハリハネ	1
22		B1647-122-000	SUSPENSION BRACKET A		ビツハリ ハネカケ A	1
23		SS-8150710-SP	SCREW 15/64-28 L=7.0		トメネジ 15/64-28 L=7	1
24		B1667-521-000	FEED LIMITING PLATE		オクリ セイゲキツタ	1
25		B1644-562-0A0	FEED REGULATING PIN ASM.		オクリ チョーセツ ヒツ クミ	1
26		CQ-2020000-00	OIL WICK		ウシツ	(0.1)
27		NS-6110530-SP	NUT 11/64-40		6カクナツト 11/64-40	1
28		SS-9111820-SP	BOLT 11/64-40 L=18.0		6カクネジ 11/64-40 L=18	1
29		SS-9121340-CP	BOLT 3/16-28 L=13.0		6カクネジ 3/16-28 L=13	2
30		WP-0480856-SP	WASHER 4.8x8.4x0.8		ヒラシカネ 4.8x8.4x0.8	2
31		SS-8110750-SP	SCREW 11/64-40 L=6.5		トメネジ 11/64-40 L=6.5	1
32		SS-8110520-TP	SCREW 11/64-40 L=4.5		トメネジ 11/64-40 L=4.5	1
33		B1642-562-000	FEED REGULATING ARM PIN		オクリ チョーセツ アーム ヒツ	1
34		B1641-562-000	FEED REGULATING ARM SHAFT		オクリ チョーセツ アーム ショック	1
35		SS-8110750-SP	SCREW 11/64-40 L=6.5		トメネジ 11/64-40 L=6.5	1
36		B1640-562-0A0	FEED REGULATING ARM ASM.		オクリ チョーセツ アーム クミ	1
37		SS-7151210-SP	SCREW 15/64-28 L=12.0		マルヒラネジ 15/64-28 L=12	(1)
38		B1414-155-000	NEEDLE BAR CONNECTING SLIDE BLOCK		カクコマ	1
39		SS-7090540-SP	SCREW		マルヒラネジ	1
40		B1643-562-000	BUSHING, FOR ARM SHAFT		オクリ チョーセツ アーム ショック ヌツ	1
41		SS-8110510-SP	SCREW 11/64-40 L=5.0		トメネジ 11/64-40 L=5	1
42		B1645-562-000	FEED REGULATING LINK		オクリ チョーセツ リンク	1
43		SS-8110750-SP	SCREW 11/64-40 L=6.5		トメネジ 11/64-40 L=6.5	1
44		B1648-562-0A0	CONNECTING PIN ASM.		スイハイ オクリロフト ショック クミ	1
45		CQ-2020000-00	OIL WICK		ウシツ	(0.1)
46		SS-8110520-TP	SCREW 11/64-40 L=4.5		トメネジ 11/64-40 L=4.5	2
47		B1616-562-0A0	FEED ROCK SHAFT CRANK ASM.		スイハイ オクリロフト クミ	1
48		SS-7111410-SP	SCREW 11/64-40 L=14.0		マルヒラネジ 11/64-40 L=14	(2)
49		B1651-562-0A0	FEED CHANGING FORK ASM.		オクリ アンカショック フタマタ クミ	1
50		SS-9151630-CP	BOLT 15/64-28 L=15.5		6カクネジ 15/64-28 L=15.5	(1)
51		B1652-521-000	FEED CHANGING SHAFT BASE A		オクリ アンカショック タイ A	1
52		SM-6081542-CP	SCREW M8x1.25 L=15		6カクアサネジ M8 L=15	2
53		B1653-521-000	FEED CHANGING SHAFT		オクリ アンカショック	1
54		B1654-521-0A0	FEED CHANGING ARM ASM.		オクリ アンカショック クミ	1
55		SS-8151280-SP	SCREW 15/64-28 L=12.0		トメネジ 15/64-28 L=12	(1)
56		SS-8151150-SP	SCREW 15/64-28 L=11.0		マルヒラネジ 15/64-28 L=11.0	(1)
57		B1657-521-000	FEED REGULATING ROD		オクリ チョーセツ ロッド	1
58		SD-0640323-TP	HINGE SCREW D=6.35 H=3.2		タツネジ D=6.35 H=3.2	2
59		B1624-555-000	REVERSE FEED CONTROL LEVER		オクリレバー	1
60		B1658-521-0A0	TENSION SPRING REGULATING ARM ASM.		ビツハリハネカケ チョーセツアーム クミ	1
61		SS-7121410-SP	SCREW 3/16-28 L=14		ヒラネジ 3/16-28 L=14	(1)
62		SS-8151280-SP	SCREW 15/64-28 L=12.0		トメネジ 15/64-28 L=12	1
63		SS-7620750-SP	SCREW 3/16-32 L=6.5		マルヒラネジ 3/16-32 L=6.5	2
64		B1666-521-000	TENSION SPRING B		ビツハリハネ B	1
65		B1660-521-000	REVERSE FEED CONTROL LEVER SHAFT		オクリ チョーセツ レバー ショック	1
66		B1662-562-000	COLLAR		オクリレバー タカネ	1
67		SS-9660940-SP	BOLT 1/4-40 L=8.5		6カクネジ 1/4-40 L=8.5	1
68		SS-8660970-TP	SCREW 1/4-40 L=8.5		トメネジ 1/4-40 L=8.5	1

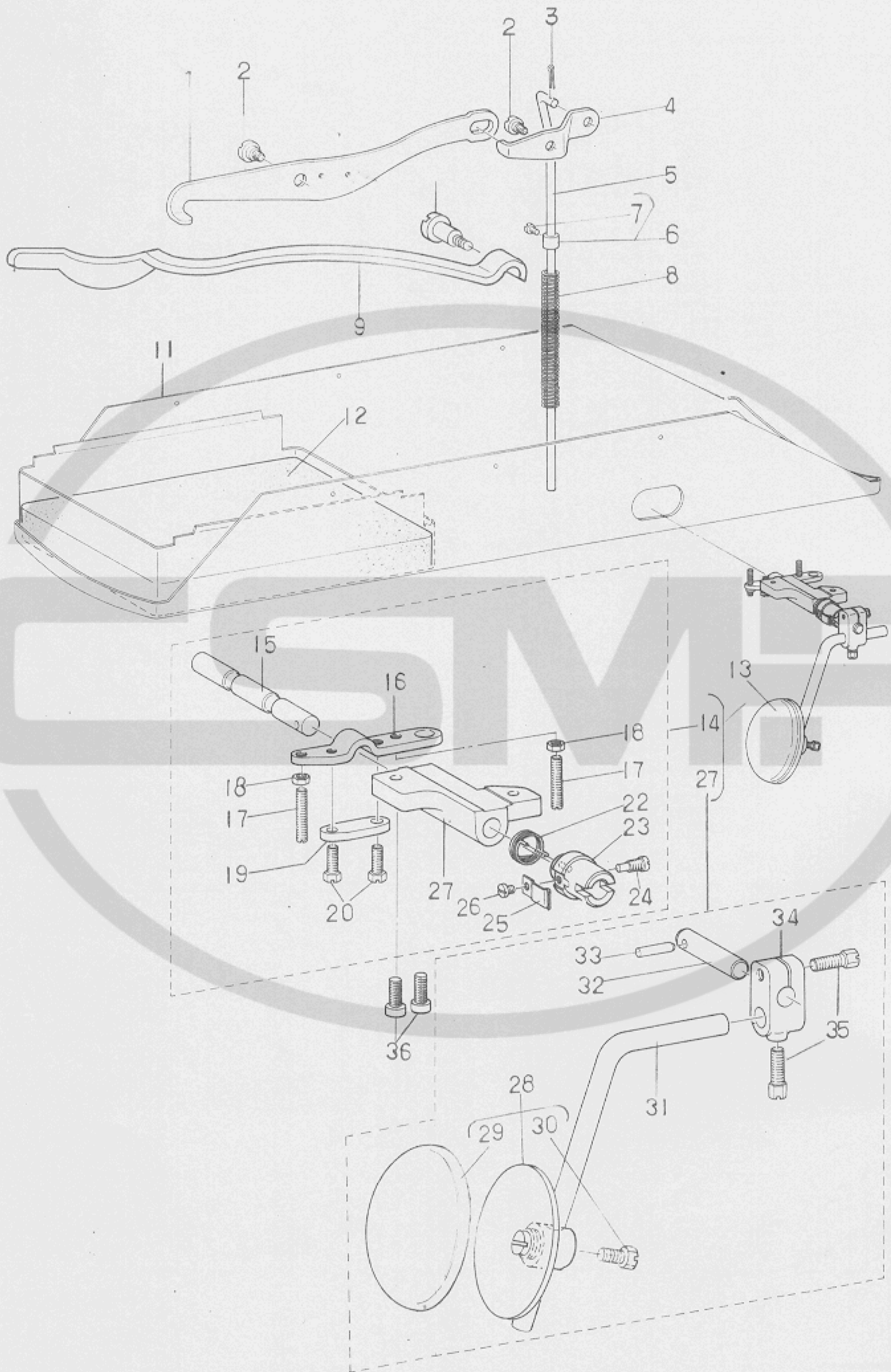

8

Ref. No.	注
1	
2	
3	
4	
5	
6	
7	
8	
9	
10	
11	
12	
13	
14	
15	
16	
17	
18	
19	
20	
21	
22	
23	
24	
25	
26	
27	
28	
29	
30	
31	
32	
33	
34	
35	
36	

Ref. No.	Note	Part No. 品番	Description	E. C. 変更年月	品名	Amt. Req. 個数
1		B3409-053-000	KNEE LIFTER FRONT LEVER		ヒョウアケ マイチコ	1
2		SD-0790361-SP	HINGE SCREW D= 7.94 H= 3.6		タコメシ U= 7.94 H= 3.6	2
3		PD-0231100-0B	COTTER PIN 2.3X11		ウリヒョウ 2.3X11	1
4		B3410-051-000	KNEE LIFTER REAR LEVER		ヒョウアケ ウシロ テコ	1
5		B3413-521-000	REAR LIFTING BAR		ウシロツリ棒	1
6		CS-0510710-SC	THRUST COLLAR ASM. D=5.1 W=7		スラストワケ D= 5.1 W= 7 クミ	1
7		SS-7110540-SP	SCREW 11/64-40 L= 5.0		マルヒラメシ 11/64-40 L= 5	(1)
8		B3414-051-000	REAR LIFTING BAR SPRING		ウシロ ツリ棒 オシハネ	1
9		B1505-053-000	ADJUSTING PLATE SPRING		オシイ フヨセツ イタハネ	1
10		SD-0801601-SP	HINGE SCREW D= 8.00 H=16.0		タコメシ D= 8 H=16	1
11		B1839-521-0A0	OIL RESERVOIR ASM.		アブラタマリ クミ	1
12		B1841-521-000	OIL DRIP FELT		カマシクタイ モルトフレーション	1
13		B3431-521-0C0	KNEE LIFTER ASM.		ヒョウアケ ソーチ クミ	1
14		B3431-521-0B0	KNEE DRIVING SHAFT BRACKET ASM.		ヒョウアケ ショクウチ クミ	(1)
15		B3426-521-000	KNEE PRESS ROD A		ヒョウアケ ヨコシク A	(1)
16		B3425-521-000	ROTATING LEVER		ヒョウアケ カイチウチ B	(1)
17		SS-8153010-SP	SCREW 15/64-28 L=30.0		トメネシ 15/64-28 L=30	(2)
18		NS-6150310-SP	NUT 15/64-28		6カクナツト 15/64-28	(2)
19		B3424-521-000	ROTATING LEVER A		ヒョウアケ カイチウチ A	(1)
20	*	SS-9151540-SR	BOLT 15/64-28 L=15.0		6カクネルト 15/64-28 L=15	(2)
21		B3431-521-000	KNEE PRESS ROD ARM		ヒョウアケ ショクウチ	(1)
22		B3429-521-000	KNEE PRESS SPRING		ヒョウアケ モトシハネ	(1)
23		B3430-521-000	KNEE PRESS JOINT		ヒョウアケ ツキテ	(1)
24		SS-7151550-SP	SCREW		トメネシ	(1)
25		B3428-521-000	PRESSER SPRING		ヒョウアケシク オシハネ	(1)
26		SS-7090510-SP	SCREW 9/64-40 L= 4.6		マルヒラメシ 9/64-40 L= 4.6	(1)
27		B3427-521-0A0	KNEE PRESS ROD MOUNTING BRACKET ASM.		ヒョウアケ タテシク トリツクウチ クミ	(1)
28		B3430-552-0A0	KNEE PRESS PLATE ASM.		ヒョウアケイタ クミ	(1)
29		B3431-552-000-A	KNEE PRESS PLATE COVER		ヒョウアケイタ カバネ	(1)
30		SS-9661120-CP	BOLT 1/4-40 L=10.5		6カクネルト 1/4-40 L=10.5	(1)
31		B3419-122-000	KNEE LIFTER PLATE ROD		ヒョウアケ タテシク	(1)
32		B3420-521-000	KNEE PRESS ROD		ヒョウアケ ヨコシク B	(1)
33		B3432-521-000	PIN		ヒョウアケツキテ カッコウヒョウ	(1)
34		B3427-521-000	KNEE PRESS ROD MOUNTING BRACKET		ヒョウアケ タテシク トリツクウチ	(1)
35		SS-9182010-SN	BOLT 9/32-20 L=20.5		6カクネルト 9/32-20 L=20	(2)
36		SS-7151610-SP	SCREW 15/64-28 L=16		マルヒラメシ 15/64-28 L=16	2

9 THREAD STAND UNIT COMPONENTS
(SPECIAL ORDER PARTS)

糸立装置関係
(特別注文部品)

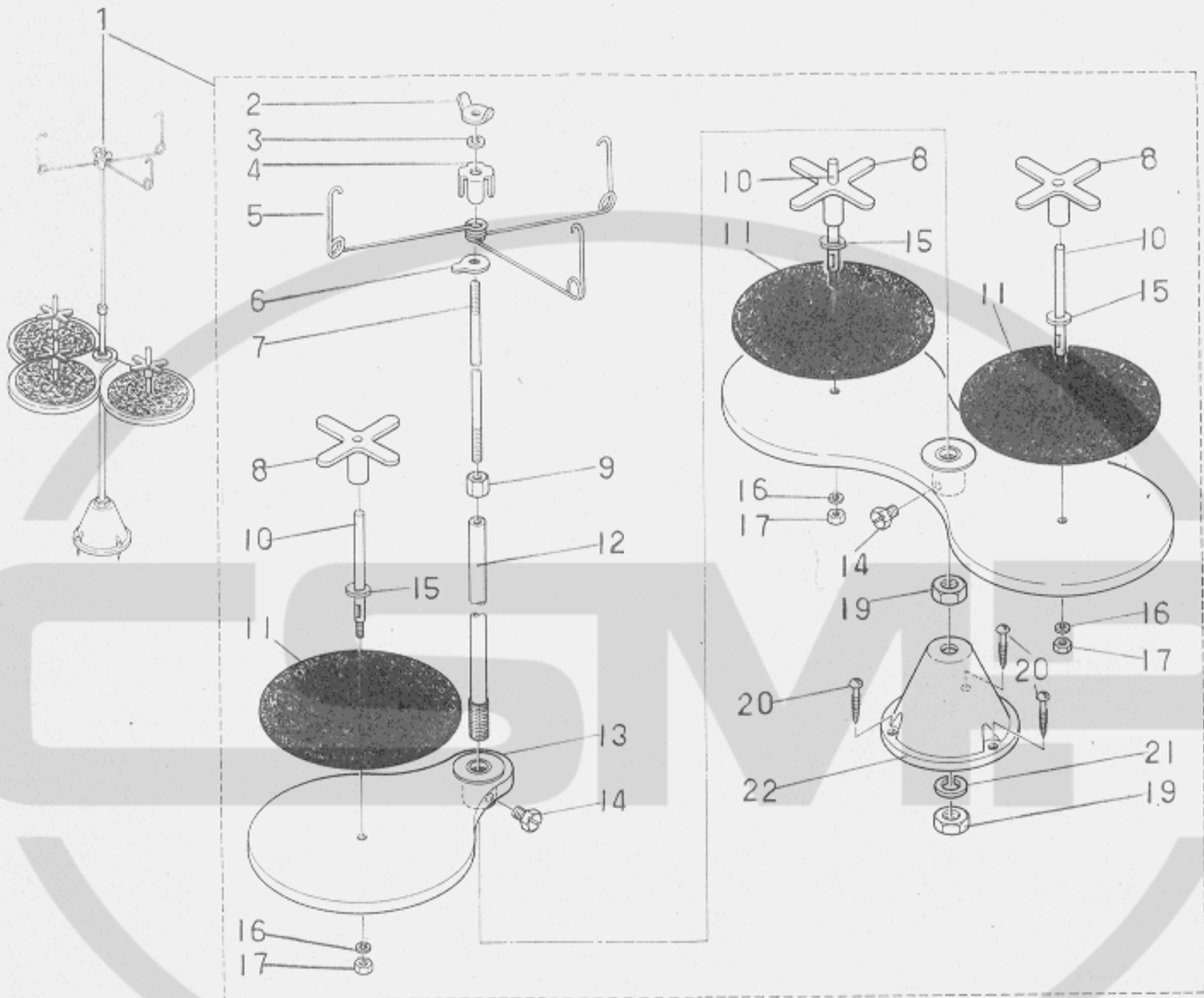

9 THREAD STAND UNIT COMPONENTS (SPECIAL ORDER PARTS) 糸立装置関係

Ref. No.	Note 注記	Part No. 品番	Description	E. C. 変更年月	品名	As. Ref. 備
1		B3301-051-080	THREAD STAND ASM.		イトテ ソ-テ	1
2		B3310-012-000	POSITION CUP SET NUT		イトテ イアツナイ シメネジ	2
3		WS-0641560-KR	SPRING WASHER 6.4X11.9X1.5		ハネワカネ 6.4X11.9X1.5	3
4		B3309-012-000	POSITION CUP		イトテ イアツナイ マクリメ	4
5		B3307-521-000	THREAD GUIDE		イトテ イアツナイ	5
6		B3308-012-000	ROD WASHER		イトテ イアツナイウケ	6
7		B3306-012-000	SPOOL ROD		イトテ ウイカ	7
8		B3312-012-000	SPOOL REST ROCK NUT		イトテ フレメ	8
9		NH-6061061-SE	NUT M=6		6カクツツ M6	9
10		B3305-012-000	SPOOL PIN		イトテ ウケネ	10
11		B3311-012-000	SPOOL REST CUSHION		イトテ ウケサ	11
12		B3302-012-000	SPOOL REST ROD		イトテ シタカ	12
13		B3303-372-0A0	SPOOL REST ASM.		イトテウケ クミ	13
14		SH-9061080-SE	BOLT		6カクネ	14
15		WP-0560860-SE	WASHER 5.6X12X0.8		ヒラワカネ 5.6X12X0.8	15
16		WS-0531060-KR	SPRING WASHER		ハネワカネ	16
17		NS-6123881-SE	NUT 3/16-28		6カクツツ 3/16-28	17
18		B3303-012-0A0	SPOOL REST ASM.		イトテウケ クミ	18
19		NH-6100663-SE	NUT M10		6カクツツ M10	19
20		SK-3452000-SE	WOOD SCREW		イトテウケイ トメネジ	20
21		WS-1002560-KR	SPRING WASHER 10X18X2.5		ハネワカネ 10X18X2.5	21
22		B3301-012-000	SPOOL STAND		イトテウケイ	22

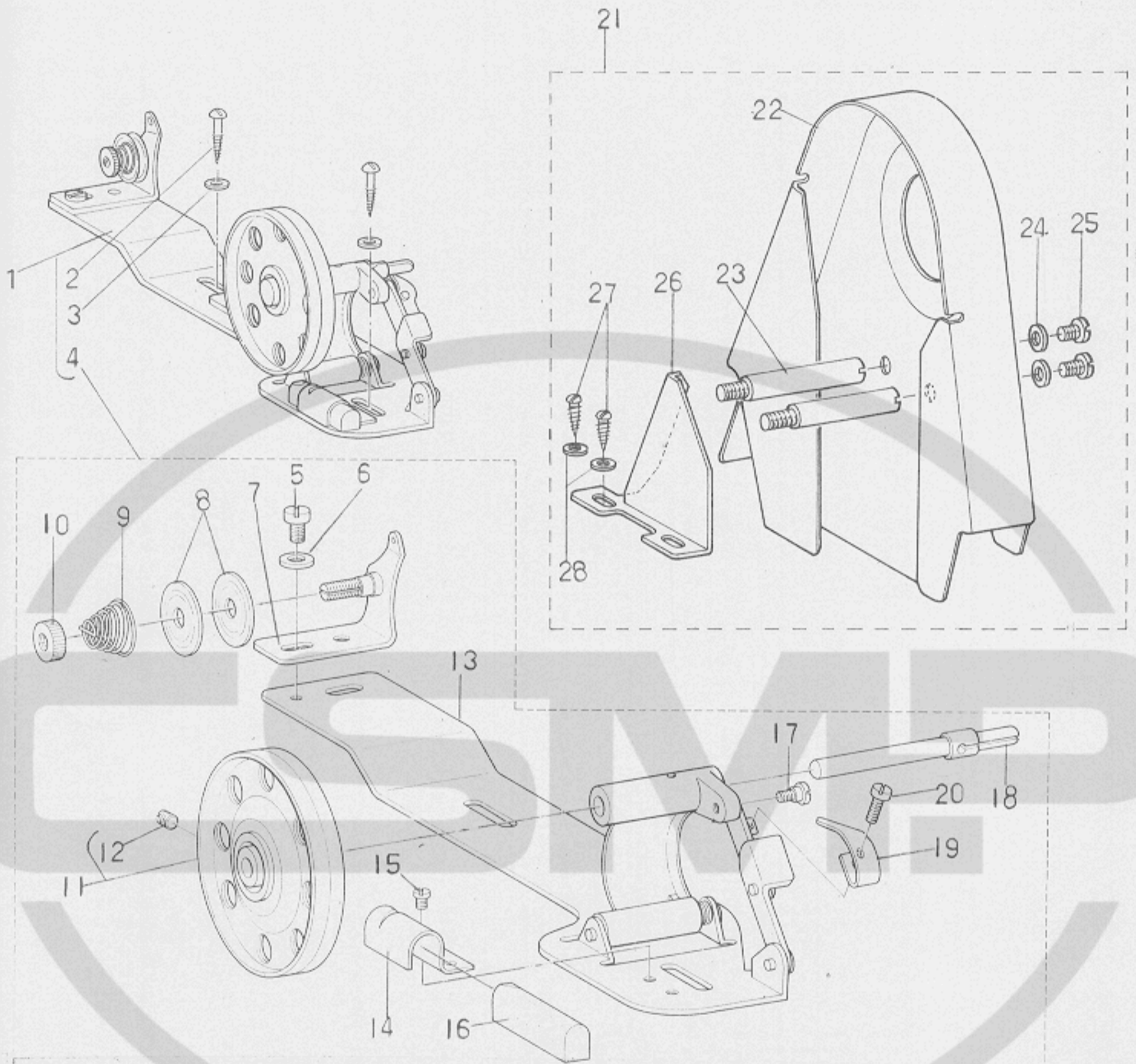

10 BELT COVER & THREAD WINDER COMPONENTS ベルトカバー糸巻装置関係

Ref. No.	Note	Part No.	Description	E. C.	品名	Amt. Req.
	注記	品番		変更年月		個数
1		B3201-012-0B0	THREAD WINDER ASM.		イトマキソー4	1
2		SK-3482000-SC	WOOD SCREW		丸モクネジ	(2)
3		WP-0501016-SC	WASHER 5.0X10.5X1.0		ヒラワカメ 5.0X10.5X1	(2)
4		B3201-012-0A0	BOBBIN WINDER 6. ASM.		イトマキ ソーフ	(1)
5		SS-7110820-SN	SCREW 11/64-40 L= 7.5		丸ヒラワメ 11/64-40 L= 7.5	(1)
6		WP-0501016-SC	WASHER 5.0X10.5X1.0		ヒラワカメ 5.0X10.5X1	(1)
7		B3223-012-0A0	TENSION BRACKET ASM.		イトマキ イトチヨシホク 9x1 クミ	(1)
8		B3126-012-000	TENSION DISC		イトチヨシ クラ	(2)
9		B3129-012-800	TENSION SPRING B		イトチヨシ ハネ B	(1)
10		B3125-012-000	THREAD TENSION STUD NUT		イトチヨシ ナット	(1)
11		B3214-012-0A0	BOBBIN WINDER WHEEL ASM.		イトマキクムラ クミ	(1)
12		SS-8110510-SN	SCREW 11/64-40 L= 5.0		トメネジ 11/64-40 L= 5	(1)
13		B3204-012-0A0	THREAD WINDER BASE ASM.		イトマキクミ	(1)
14		B3229-012-000	BRAKE CLAMP		ヒイトキ-ホルト クワイバ	(1)
15		SS-7110410-SN	SCREW 11/64-40 L= 4.0		丸ヒラワメ 11/64-40 L= 4	(1)
16		B3228-012-000	BRAKE RUBBER		ヒイトキ-ホルト	(1)
17		SD-0490261-SP	HINGE SCREW D= 4.90 H= 2.6		クワンネジ D= 4.90 H= 2.6	(1)
18		B3212-012-000	SPINDLE 6		イトマキシロク	(1)
19		B3217-012-000	STOP LATCH		ホキソウバ	(1)
20		SS-7081310-SN	SCREW 1/8-44 L=12.5		丸ヒラワメ 1/8-44 L=12.5	(1)
21		B8230-521-0A0	BELT COVER ASM.		ホルトカバー クミ	1
22		B8230-521-00A	BELT COVER		ホルトカバー	(1)
23		B8230-521-00B	BELT COVER SUPPORT STUD		ホルトカバー ササヒ	(2)
24	*	WP-0621016-SD	WASHER 6.5X13.0X0.8		ヒラワカメ 6.5X13.0X0.8	(2)
25		SS-7150740-SP	SCREW 15/64-28 L= 7.0		丸ヒラワメ 15/64-28 L= 7	(2)
26		B8230-521-00C	BELT COVER AUXILIARY PLATE		ホルトカバー 補助ヨイタ	(1)
27		SK-3482500-SC	WOOD SCREW		丸モクネジ	(2)
28		WP-0501016-SC	WASHER 5.0X10.5X1.0		ヒラワカメ 5.0X10.5X1	(2)

11. TABLE OF EXCHANGING GAUGE PARTS

	A	B	C	D	E	F	G	H	I	J	K	L
Needle Gauge (針)												
Needle Gauge (針)	Throat Plate	Needle Clamp asm. Left	Needle Clamp asm. Right	Hinged Presser Foot asm.	Compensating Presser Foot asm.	Presser Foot Bottom asm. (LEFT)	Presser Foot Bottom asm. (RIGHT)	Feed Dog	Feed Dog	Feed Dog	Bed Slide, Left	Bed Slide, Right
針 幅	針 板	針留(組)左	針留(組)右	自由伸工(組)	段伸工(組)	押工足(組)左	押工足(組)右	送り歯	送り歯	送り歯	滑り板(左)	滑り板(右)
1 $\frac{3}{16}$ (4.8mm)	B1109-521-D00	B1402-526-DAL-A	B1402-526-DAR-A	B1524-527-DAO	B1526-527-DBO	B1526-527-DAE	B1526-527-DAF	B1613-521-D00	B1613-521-D0A	B1613-521-D0B	B1112-512-C00	B1113-512-C00
2 $\frac{1}{4}$ (6.4mm)	B1109-521-F00	B1402-526-FAL-A	B1402-526-FAR-A	B1524-527-FAO	B1526-527-FBO	B1526-527-FAE	B1526-527-FAF	B1613-521-F00	B1613-521-F0A	B1613-521-F0B	B1112-512-E00	B1113-512-E00
3 $\frac{3}{8}$ (9.5mm)	B1109-521-K00	B1402-526-KAL-A	B1402-526-KAR-A	B1524-527-KAO	B1526-527-KBO	B1526-527-KAE	B1526-527-KAF	B1613-521-K00	B1613-521-K0A	B1613-521-K0B	B1112-512-F00	B1113-512-F00
4 $\frac{1}{2}$ (12.7mm)	B1109-521-L00	B1402-526-LAL-A	B1402-526-LAR-A	B1524-527-LAO	B1526-527-LBO	B1526-527-LAE	B1526-527-LAF	B1613-521-L00	B1613-521-L0A	B1613-521-L0B	B1112-512-F00	B1113-512-F00
5 standard 標準 $\frac{5}{16}$ (7.9mm)	B1109-521-H00	B1402-526-HAL-A	B1402-526-HAR-A	B1524-527-HAO	B1526-527-HBO	B1526-527-HAE	B1526-527-HAF	B1613-521-H00	B1613-521-H0A	B1613-521-H0B	B1112-512-D00	B1113-512-D00
6 $\frac{5}{32}$ (4mm)	B1109-521-C00	B1402-526-CAL-A	B1402-526-CAR-A	B1524-527-CAO						B1613-521-C0B	B1112-512-B00	B1113-512-B00
7 $\frac{3}{32}$ (7.1mm)	B1109-521-G00	B1402-526-GAL-A	B1402-526-GAR-A	B1524-527-GAO						B1613-521-G0B	B1112-512-D00	B1113-512-D00

